

PLANO DE PRE-INSTALACIÓN

CABINA HIDROMASAJE TAHITÍ

Ref. 12001432

100 x 70 x 200 cm

- 1 - Teléfono de ducha
- 2 - Jets hidromasaje
- 3 - Monomando / Selector función
- 4 - Repisa cristal
- 5 - Toallero
- 6 - Puertas correderas

N.B. LA INSTALACIÓN DEBE SER REALIZADA POR PERSONAL CUALIFICADO.

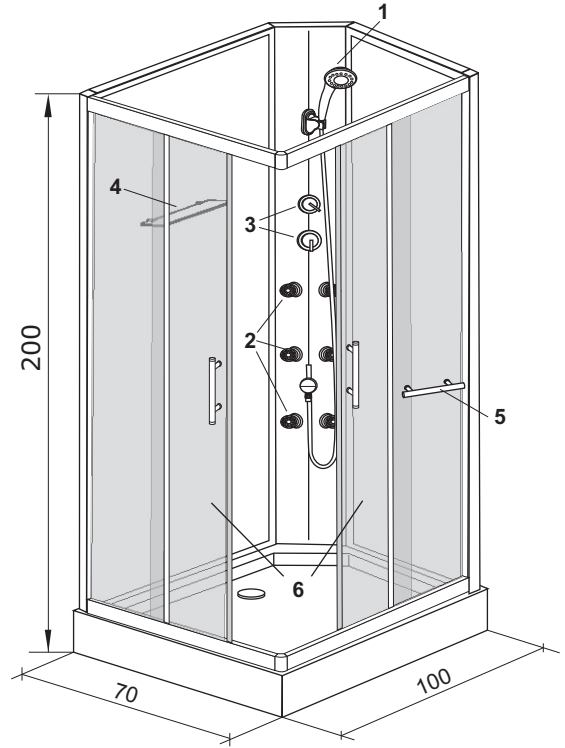

Se recomienda instalar 2 llaves de corte una para agua fría y otra para caliente.



ATENCIÓN

Este modelo de cabina es reversible por lo que las cotas son aplicables para las 2 configuraciones. Solo hay que tomar las medidas en el lado izquierdo.

Es indispensable para la instalación de la cabina, que el cuarto de baño este completamente alicatado suelo y pared.

Es necesario guardar una distancia de 50 cm. de seguridad para poder montar la cabina. (D)

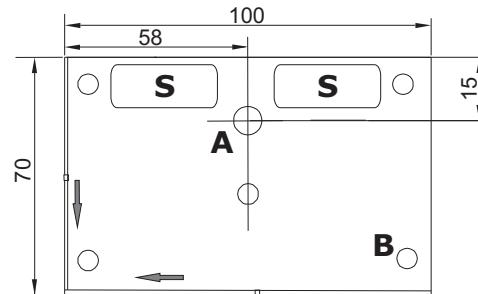
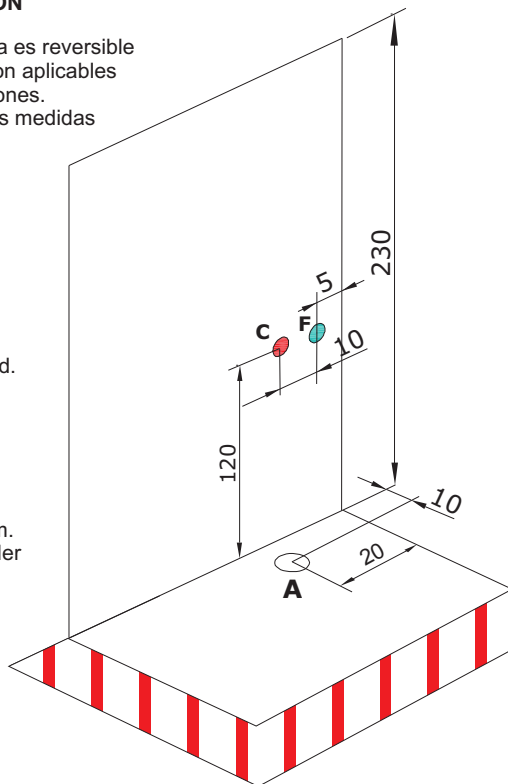

- A - Desagüe
- B - Patas
- S - Zona del pavimento para la posición del desagüe del baño (Ø 4 cm)

Presión de trabajo: 0.3 - 0.5 Mpa
Caudal de agua: 12l/min ● C - Alim. Agua caliente
 18l/min ● F - Alim. Agua fría

