

PLANO DE PRE-INSTALACIÓN

CABINA HIDROMASAJE ARNO

Ref. 12001618

90 x 90 x 218 cm

- 1 - Teléfono de ducha
- 2 - Jets hidromasaje
- 3 - Monomando / Selector función
- 4 - Repisa cristal
- 5 - Puertas correderas
- 6 - Rociador de techo

N.B. LA INSTALACIÓN DEBE SER REALIZADA POR PERSONAL CUALIFICADO.

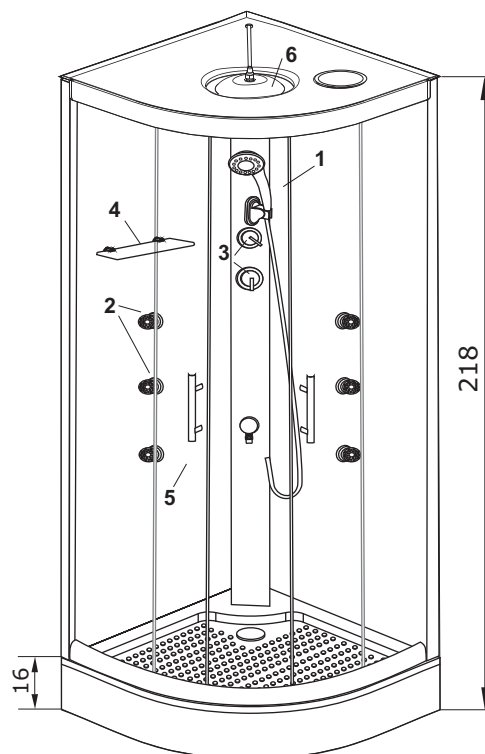

Se recomienda instalar 2 llaves de corte una para agua fría y otra para caliente.



ATENCIÓN

Es indispensable para la instalación de la cabina, que el cuarto de baño este completamente alicatado suelo y pared.

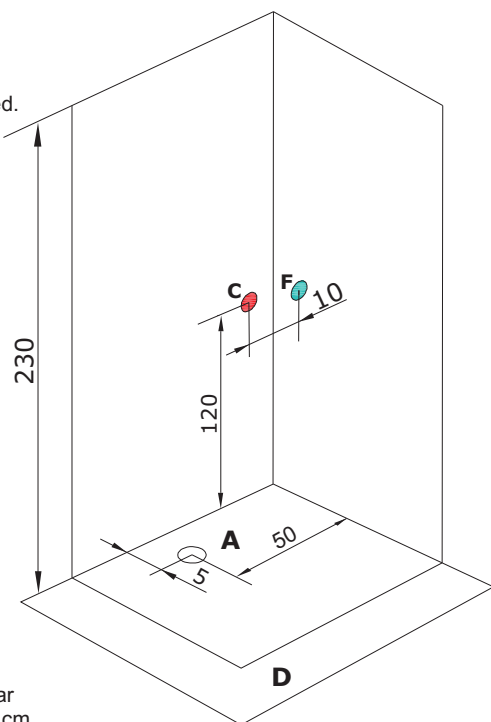

Es necesario guardar una distancia de 50 cm. de seguridad para poder montar la cabina. (D)

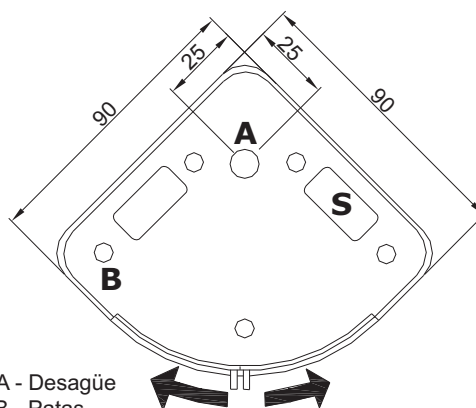

A - Desagüe
B - Patas
S - Zona del pavimento para la posición del desagüe del baño (Ø 4 cm)

Presión de trabajo: 0.3 - 0.5 Mpa
Caudal de agua: 12l/min ● C - Alim. Agua caliente
18l/min ● F - Alim. Agua fría

