

CABINA APOLO

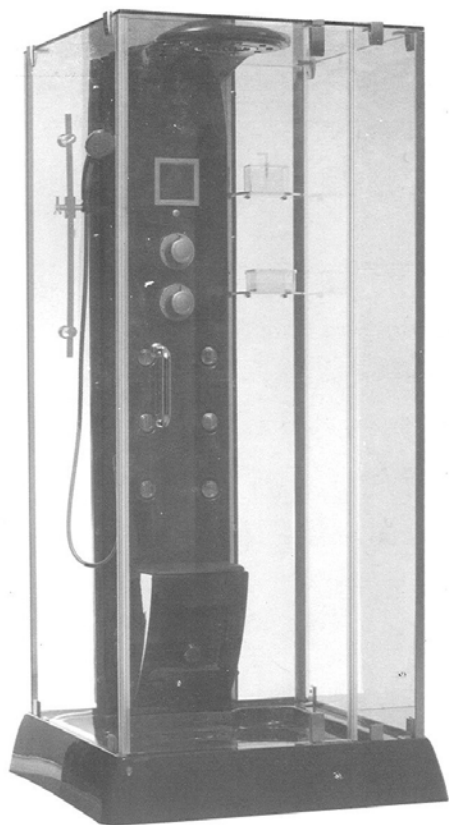

1. INSTALACIÓN

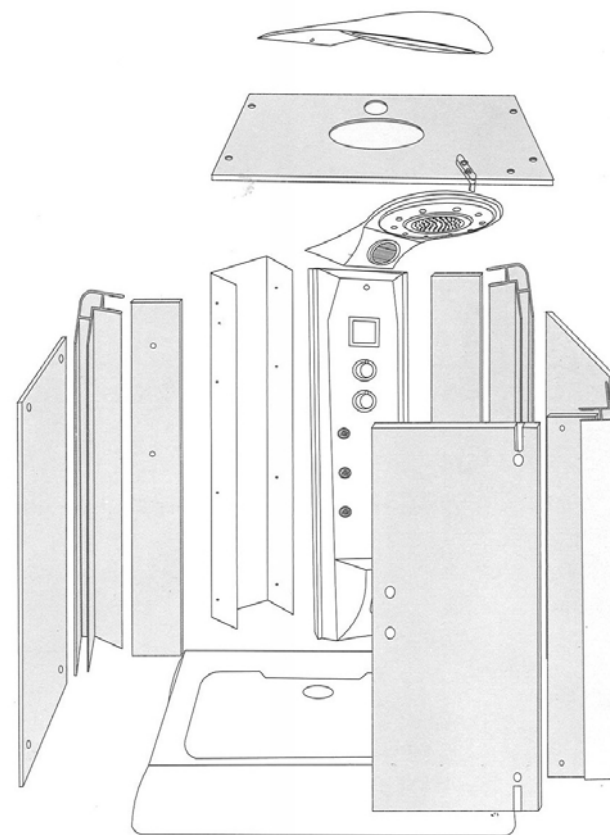

CABINA APOLO RED / CUAD

**INSTALACION
ELECTRICA
230V**

**Del punto de luz, debe salir
una manguera de 1,5 m de
longitud con 3 conectores.**



Medidas Cabina.
100 x 100 x 215cm
Altura plato: 20cm
C: Agua Caliente
F: Agua Fria
D: Punto Desagüe

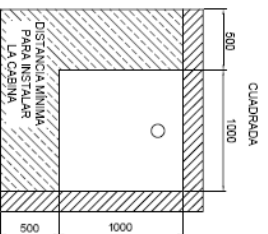
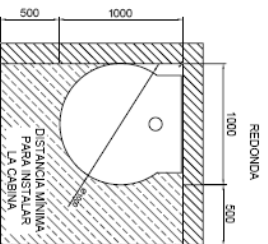
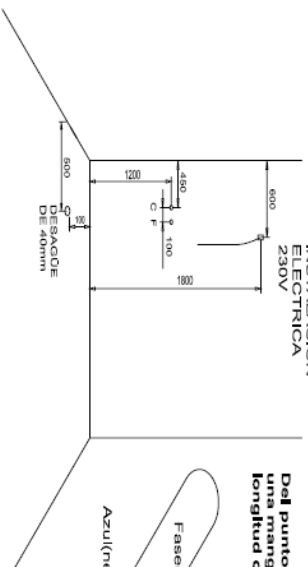

NOTAS DE AVISO

- EL BAÑO DEBE ESTAR COMPLETAMENTE ALICATADO Y NIVELADO.
- NO DEBE DE TENER NINGUN SANITARIO COLOCADO A UNA DISTANCIA INFERIOR DE 50CM.
- SE NECESITA UNA ALTURA AL TECHO DE 2.30.
- LA TOMA DEL DESAGÜE DEBE ESTAR POR DEBAJO DEL NIVEL DEL SUELO UNOS 2 cm PARA FACILITAR LA PENDIENTE E INCORPORAR UN CODO PVC PARA FACILITAR LA CONEXION DEL TUBO DE DESAGÜE.
- DEBE OCASAR 2 LLAVES DE CORTE EN LAS TOMAS DE AGUA PARA MAYOR SEGURIDAD.
- LA CONEXION ELECTRICA DEBE REALIZARSE EN UNA CAJA DE CONEXION ESTANCA.

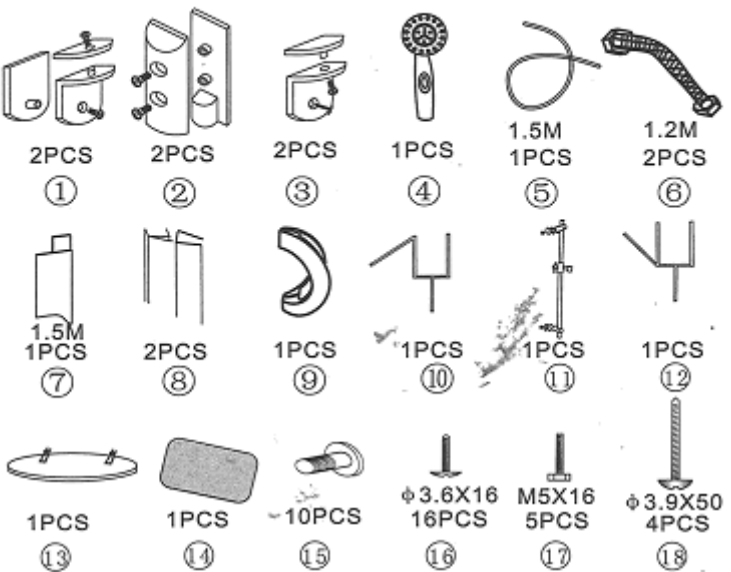

2. HERRAMIENTAS

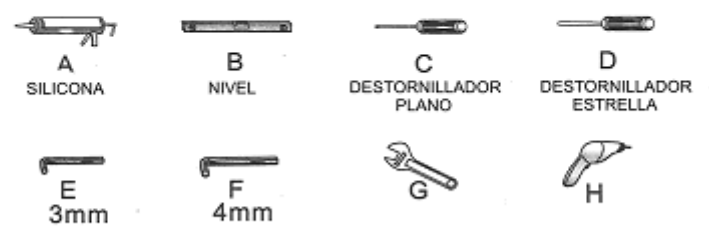

4. INSTALACIÓN PASO A PASO

(1)

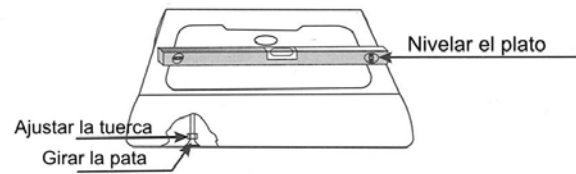

(2)

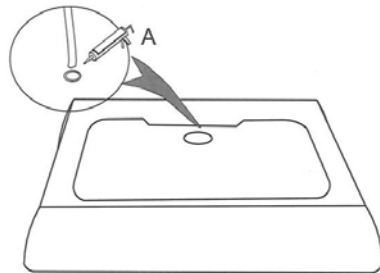

5

(3)

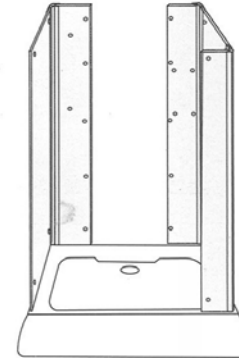

(4)

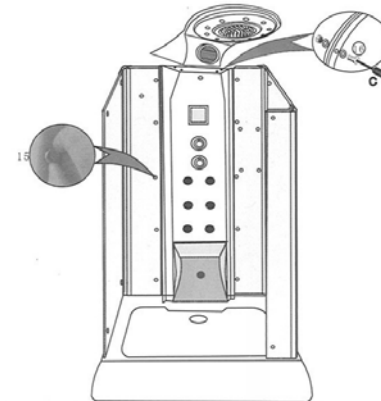

6

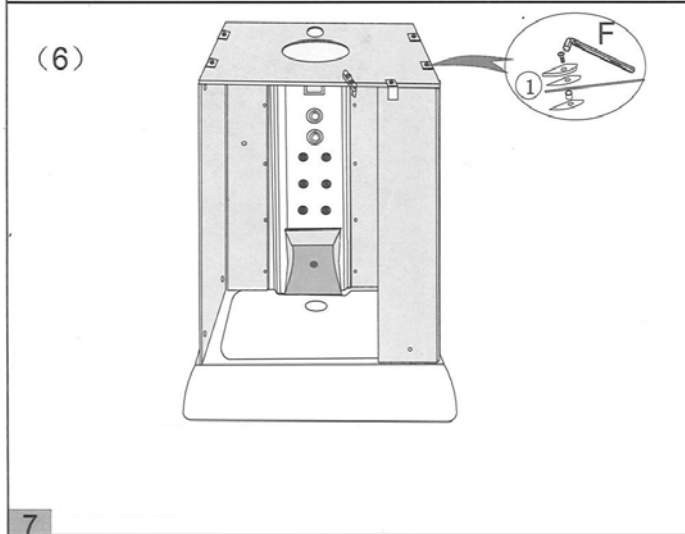
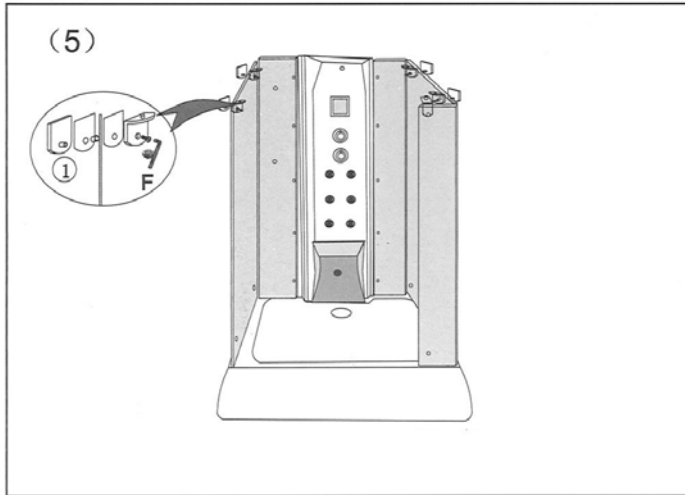

7

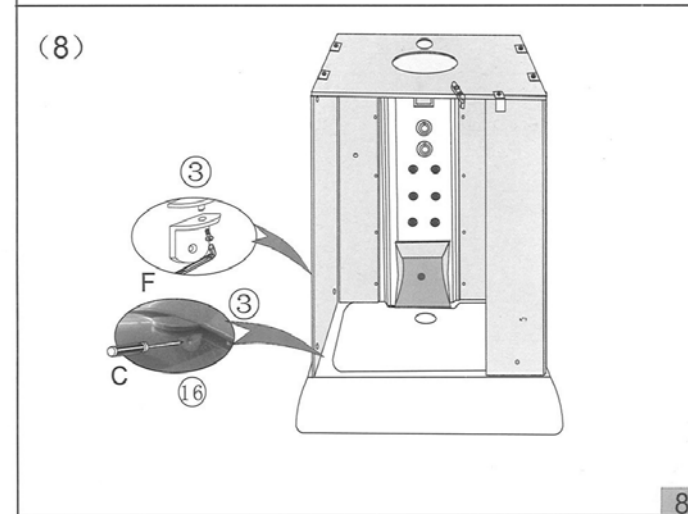
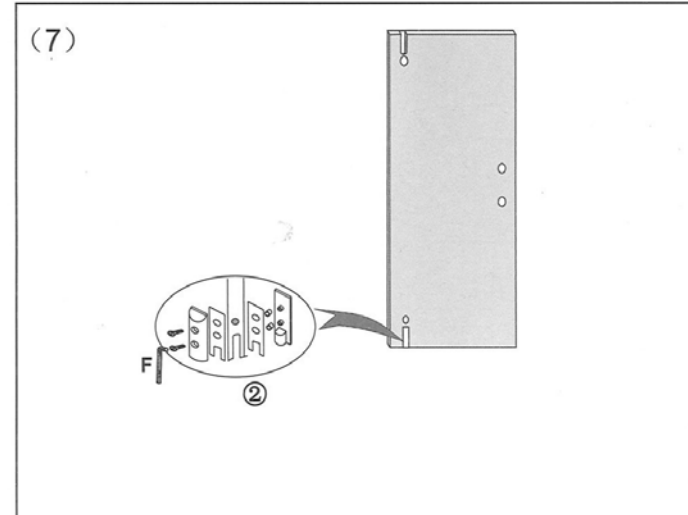

8

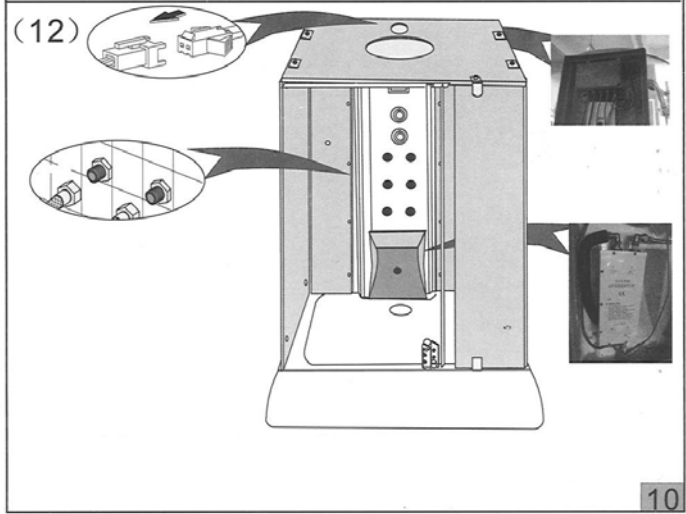
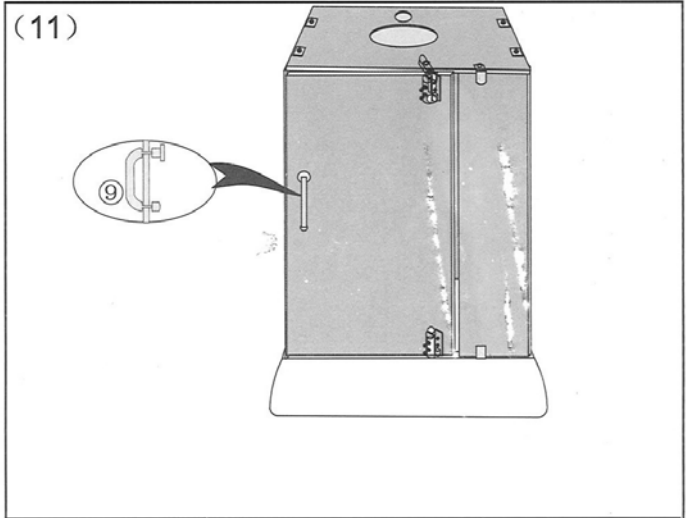
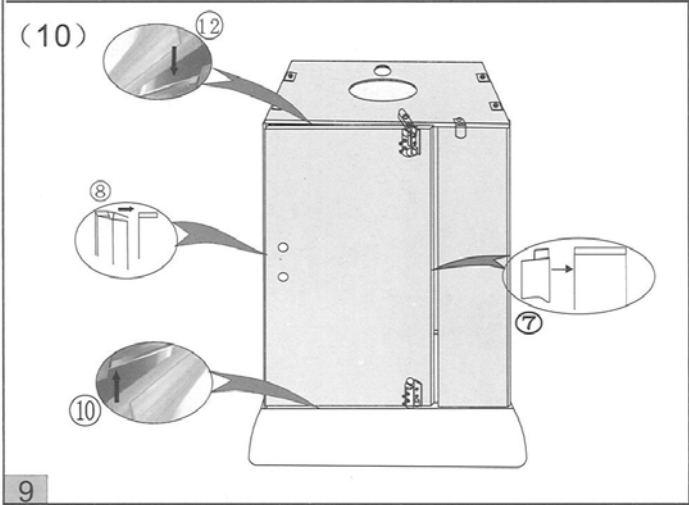
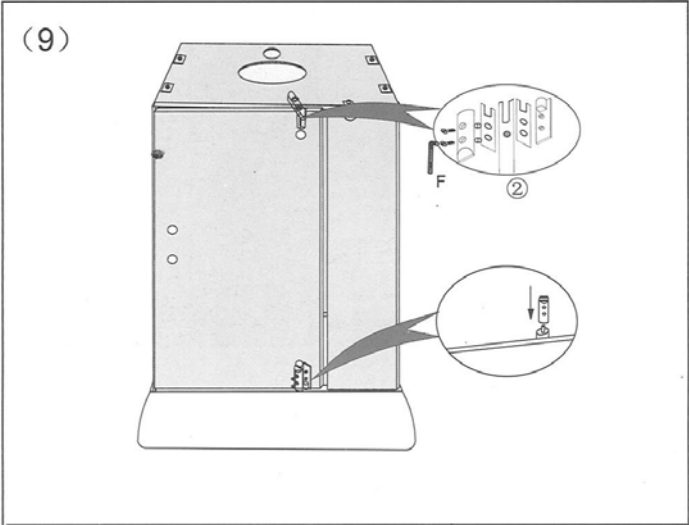

(13)

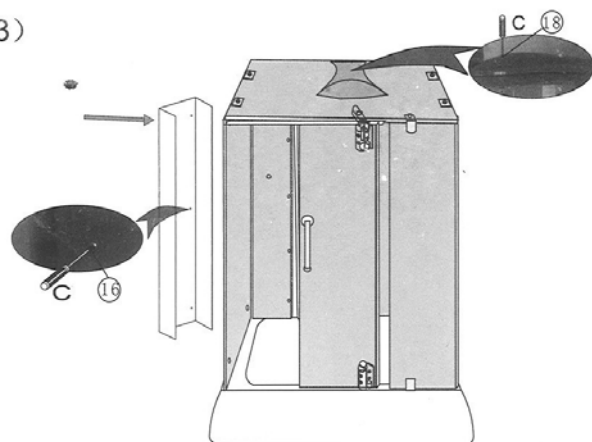

(14)

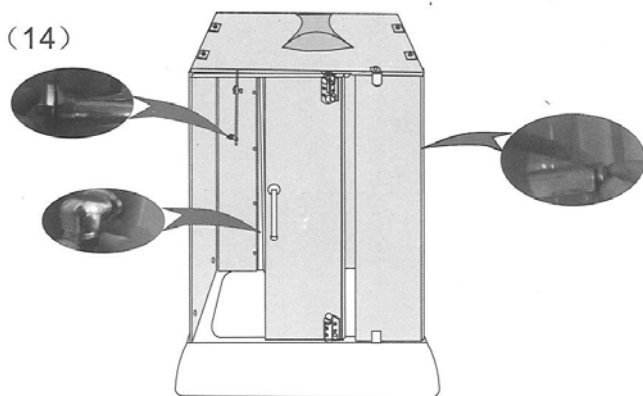

11

1. SELECTOR DE FUNCIONES

Gire el selector para cambiar la función que desee (ducha de mano, rociador de techo, sistema hidromasaje).



A

2. CONTROL DE TEMPERATURA

Con el mando de temperatura puede graduar la temperatura del agua girando de izquierda a derecha, el mando dispone de un tope de seguridad a 38°C.



B

PANEL DE CONTROL



- Pulse en la pantalla táctil, parte superior derecha para encender el sistema. Inicialmente se activa la luz de cortesía.
- Pulse la tecla para el encendido y apagado de la luz de cortesía.
- Pulse la tecla para el encendido y apagado del extractor (Esta tecla es activa según modelo).
- Pulse la tecla cuando se encuentre en situación de emergencia, saltará una señal de alarma, se encenderá la luz de cortesía y se apagará la función hidrosaua en caso de estar conectada.
- Pulse la tecla para encender la radio. Con la tecla TUN puede sintonizar una emisora de radio en el rango de frecuencias (87-108MHz) una vez ajustada la emisora pulse la tecla M para memorizarla. Pulse la tecla VOL para ajustar el volumen de la radio (0-10).

12

6. Función de CD.

Pulse la tecla  2 veces hasta visualizar la palabra CD en el display. El sistema dispone de un conector NEGRO (alimentación) y otro conector ROJO (audio) tipo RCA en la parte trasera de la cabina, donde opcionalmente puede conectar un reproductor de CD (no lo incorpora la cabina).

7. Función Hidrosaua.

Pulse la tecla  para conectar la función hidrosaua y realizar la programación de parámetros. El sistema por defecto marca una temperatura de 45°C y 60 min.

Una vez conectada, pulse la tecla  para ajustar la temperatura deseada entre (25-60°C).

Pulse la tecla TIME para ajustar el tiempo entre (1-120 minutos)

8. Función Teléfono.

Una vez conectado el sistema a una línea telefonica puede emitir y recibir llamadas de telefono como si de otro terminal se tratase.

Para realizar llamadas pulse la tecla  y a continuación marque el nº de telefono en el teclado.

Automaticamente el sistema dará tono y se realizará la llamada, el sistema de llamada es de manos libres a través de un micro que se incorpora en la parte frontal y escuchará a través del altavoz.

Para finalizar la llamada pulse de nuevo la tecla 

Cuando recibe una llamada oír una señal acustica a través del altavoz pulsando la tecla  iniciará la conversación, pulse de nuevo para finalizar la llamada.

9. Señales de error en el panel del control.

E0: el sensor de temperatura esta averiado

E1: el proceso de llenado ha fallado durante los primeros 2min de carga. El sensor del llenado del calderín no esta activo.

Tiene que parar el sistema y reiniciar el sistema a traves de un pequeño pulsador hubicado en el lateral del generador. Una vez reseteado conecte el sistema de nuevo, si el problema persiste pongase en contacto con el servicio técnico autorizado.

E2: el proceso de calentamiento del agua ha fallado durante el tiempo establecido, reinicie el sistema, y conecte de nuevo. Si el problema persiste pongase en contacto con el servicio técnico autorizado ya que es posible que el generador este averiado.

CERTIFICADO DE GARANTIA

1. Este producto está cubierto por una garantía contra cualquier defecto de fabricación, en los términos, plazos y condiciones, que establece la legislación vigente, en el momento de la compra.
2. Esta garantía cubre única y exclusivamente al producto objeto de la misma, no incluye garantía alguna sobre el montaje ni cualquier otro, que deberá ser cubierta por el correspondiente centro distribuidor, montador, etc., responsable del mismo.
3. Es requisito indispensable para reclamar el uso de la garantía, la presentación de este documento, sellada y fechada por el correspondiente centro distribuidor, junto con el ticket o factura de compra.
Se entenderá como fecha de inicio del periodo de garantía, en el caso de no existir coincidencia entre fechas del ticket o factura y la del sello del centro distribuidor, la de mayor antigüedad.
El uso de esta garantía está restringido al usuario final del producto y es personal e intransferible.
4. Quedan excluidos de esta garantía los desperfectos causados en el producto:
 - Por una instalación incorrecta, inadecuada o efectuada de forma diferente a la indicada en las instrucciones de producto.
 - Por un uso incorrecto o diferente al que está destinado el producto.
 - Por un inadecuado suministro eléctrico, de presión de agua, o cualquier otro necesario para el buen funcionamiento del producto.
 - Por la utilización de productos abrasivos o de cualquier otra índole que afecten a las características del producto y que provoquen alteraciones en el brillo, color o textura de los componentes del mismo.
 - Por la instalación de cualquier elemento extraño o inadecuado a este producto en su montaje.
 - Quedan expresamente excluidos de esta garantía todos y cada uno de los elementos, piezas y componentes que no formen parte de los incluidos en el producto original, tanto como averías o menoscabos que estos puedan causar en el producto.
 - Las roturas o desperfectos posteriores a la entrega del producto.
5. Queda limitada la cobertura de la garantía para todos aquellos componentes considerados consumibles, a seis meses desde la fecha de compra, tales como:
 - Todo tipo de lámparas (fluorescentes, leds o lámparas halógenas).
 - Dispensadores de jabón.
 - Reposacabezas y almohadillas lumbares.
 - Tapas de desagüe.
 - Rodamientos.